

1	#12AWG	MTR-(黑)
2	#12AWG	MTR+(紅)
3	#22AWG	BRAKE(黑)
4	#22AWG	BRAKE(黑)

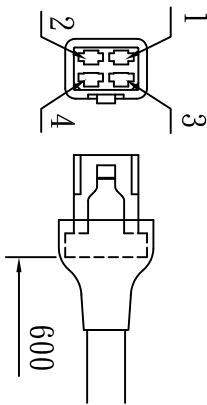

Housing: IPG-7401-PS  
D50750

馬達端子: AMP 160914-2  
煞車端子: AMP 280095-2

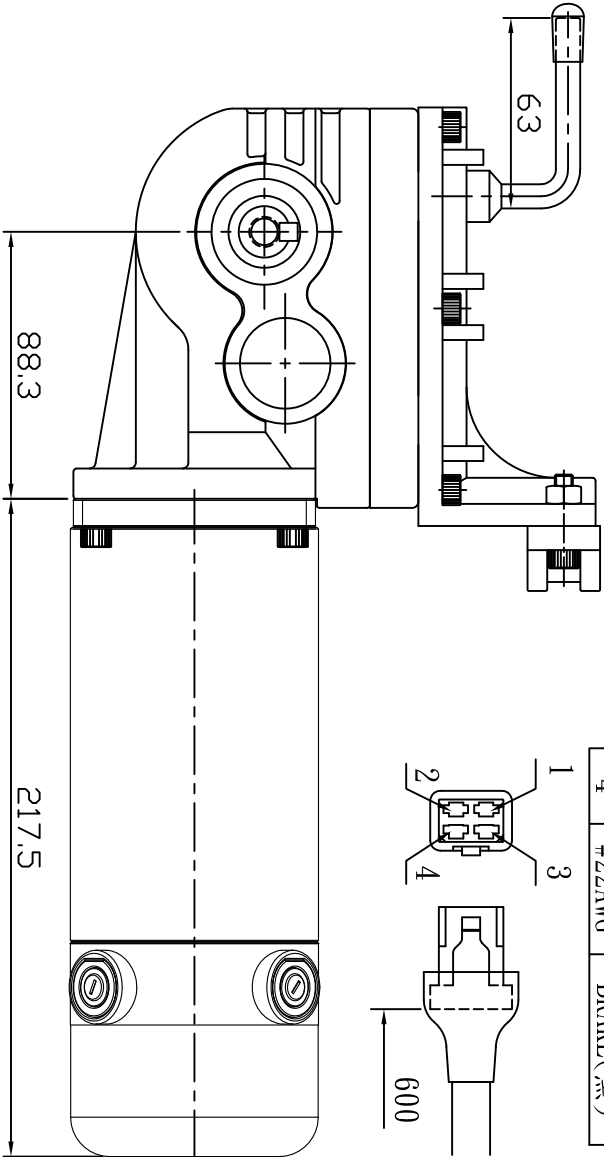
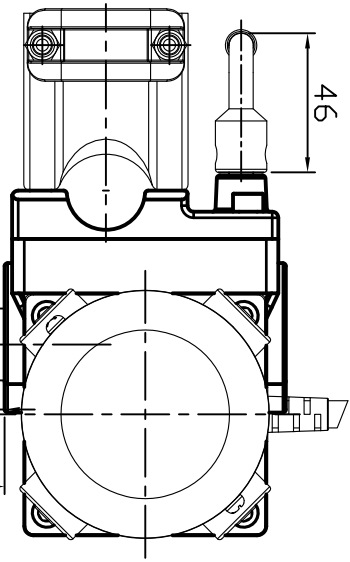

MODEL: 32:1  
RATIO: DC24V 5.0A(max)  
MOTOR: 450W  
OUTPUT: 5000±100rpm  
SPEED: DC24V 0.5A 20kgf-cm  
BRAKE: 62dBA(max)  
NOISE:

圖名	馬達齒輪箱總成			比例	1:4	單位	mm	核定	校對	製圖	簽名	月-日-西	月-日-西	材料	標準無註明公差
圖號	**			件數	**	第三角法	☉	審查	製圖	林國錦	簽名	月-日-西	月-日-西	0.5-6	±0.1
圖號	EC82H2450450LGBR			碩陽電機股份有限公司	TECH MOTORS CO., LTD			製圖	林國錦	簽名	月-日-西	月-日-西	6-30	±0.2	
														315-1000	±0.8
														1000-2000	±1.2